



StageSource L3s

パワードサブウーファー

1,200Wバイアンプ方式のサブウーファーシステム。
パワフルなDSPによる4種類のスマートスピーカーモード。

形式	バイアンプデュアル12" サブウーファー		
再生周波数帯域 (-10dB)	34Hz - 2.8kHz (Reference/PAモード、ハーフスペース)		
再生周波数特性 (±3dB)	38Hz - 910Hz (Reference/PAモード、ハーフスペース)		
ローパス周波数	80Hz, 100Hz, 120Hz, Off (ユーザー選択可能)		
最大出力音圧 (実測値peak)	125dB SPL@1m (ローパス120Hz、P.A. Reference mode)		
スピーカーユニット LF	2 x12"コーン、3"ボイスコイル、8Ω、システム4Ω		
エンクロージャー	18 mmマルチブライ・ハードウッド、テクスチャーブラック塗装、バスレフ・デザイン		
ハンドル	3個		
ボールマウントソケット	35mmネジ山つきボールカップ3個		
パワーアンプ	アンプ駆動方式	LF1:クラスD、LF2:クラスD	
	定格出力	ダイナミック	1244W (LF1:622W、LF2:622W)
		連続	622W (LF1:311W、LF2:311W)
	空冷方式	デジタル制御スピード可変50mmファン	
	AD/DA	24bit 48kHzサンプリング	
	シグナルプロセッシング	48bit	
	スピーカーモード	P.A./Reference、P.A./High Punch、Playback/Extended Bass、Playback/Ultra Bass	
	プロテクション	出力過電流、過温度、DC-fault	
	リミッティング開始ポイント	+11dBu入力 (Reference/P.A.スピーカー・モード、マスター・レベル=センタークリック)	
-1dBu入力 (Reference/P.A.スピーカー・モード、マスター・レベル=センタークリック)			
リアパネル	入力コネクタ	Combo x2 : Line Level (入力インピーダンス100kΩ 最大入力レベル+20dBu)	
		XLR-L6 LINK x1 : デジタル	
	出力コネクタ	XLR - 1/4" x2 : Line Level (出力インピーダンス680Ω)	
	XLR-L6 LINK : デジタル		
ハイパス周波数	80Hz, 100Hz, 120Hz, Off (ユーザー選択可能)		
消費電力	1/8出力	250W	
電源電圧	AC100V・50/60Hz		
寸法 (W x H x D) ・質量	419 x 867 x 591 mm・37.5kg		
別売アクセサリ	スピーカーカバー、ショートポール、ロングポール		



StageSource L3s

パワードサブウーファー

●外観図

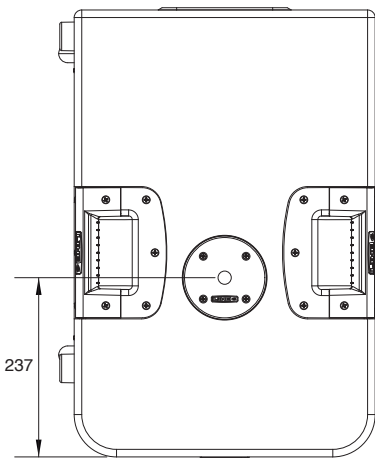

天面図

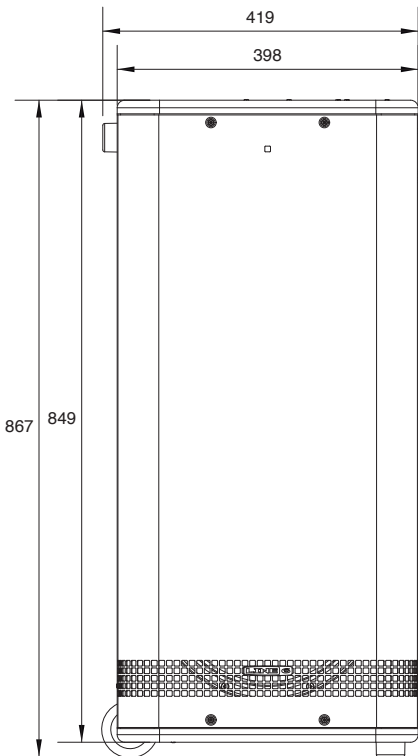
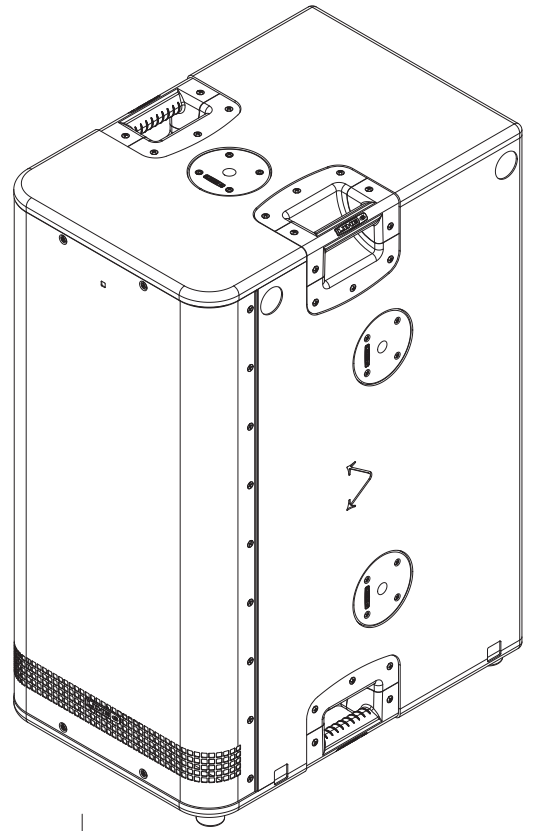

正面図

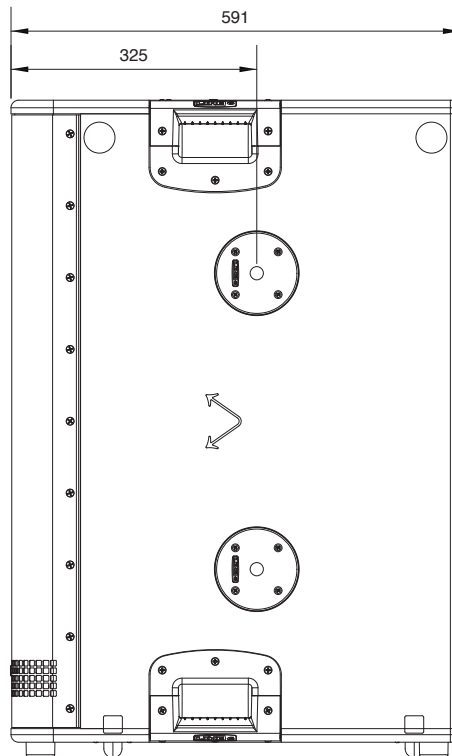

側面図

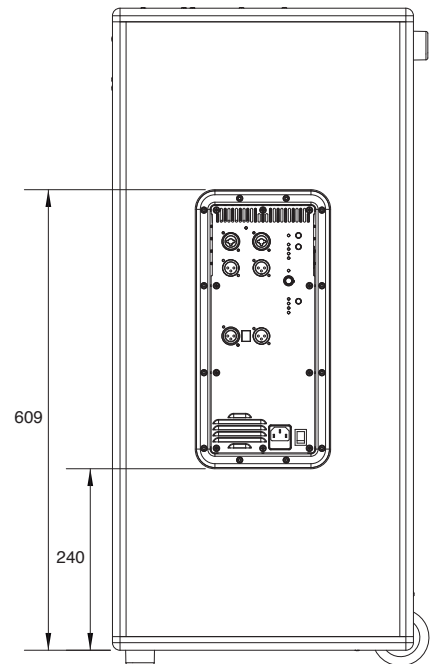

背面図

SCALE: 1/10

(単位: mm)

●ブロックダイアグラム

